

法兰旋启止回阀

Fig. 6420

产品规范

设计符合: BS EN 558- 1 / DIN3202/1
 法兰符合: EN1092- 2 /ISO 7005 / ANSI B16.5
 GB/T 9119
 测试标准: GB/T13927 / EN12266- 1 / DIN3230 /
 ISO5208

技术参数

工作压力: 16bar
 规格尺寸: DN40~DN300
 试验压力: 壳体: 24bar
 密封: 17.6bar
 工作温度: - 10°C ~ 120°C EPDM 阀座
 - 10°C ~ 220°C 金属 阀座

材料规格

部件	材料	标准
阀体	铸铁	EN- GJL- 250
阀芯	铸铁	EN- GJL- 250
阀座垫圈	青铜	EN1982 CC491K
阀芯垫圈(金属)	青铜	EN1982 CC491K
阀芯垫圈(橡胶)	橡胶	EPDM

产品图例

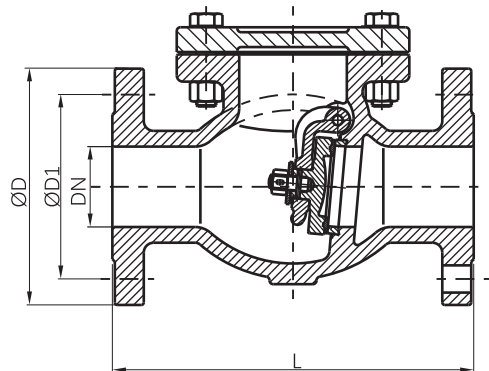

规格尺寸

DN	mm	40	50	65	80	100	125	150	200	250	300
	inch	1/1/2	2	2-1/2	3	4	5	6	8	10	12
L		180	200	240	260	300	350	400	500	600	700
D		150	165	185	200	220	250	285	340	395	445
D1		110	125	145	160	180	210	240	295	355	410

所有尺寸如有更改, 恕不另行通知